

Produktvorteile



Drei verschiedene Varianten – mit oder ohne Wandlaschen sowie Verschraubung von vorne oder von hinten.



Druckausgleich durch Montage der Druckausgleichsmembrane DAE-D11. Hierzu muss in der eingeformten Kontur von innen ein Loch gebohrt (oder durchgestochen) werden und die Membrane eingeklebt werden.



Schutzart IP 65 durch Designdichtung; erhältlich in mehreren Farben. Die Elektroneinbauhöhe wird dadurch um ca. 1,7 mm erhöht.



Projektspezifisch sind weitere Farben umsetzbar – auch transluzente Gehäuse sind möglich.



Eine 1,6 mm dicke Leiterplatte kann direkt zwischen die Gehäuseteile geklemmt und optional über 2 Stifte heißverstemmt werden.



Quick-Finder:
www.bopla.de/16

Anwendungsbeispiele

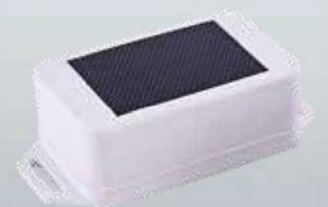



BOPLA

A Phoenix Mecano Company

BoLink



Farbton:

● Schwarz, ähnlich RAL 9005

● Weiß, ähnlich RAL 9003

Sonderfarben auf Anfrage

Schutzart:

IP40, mit Dichtung: IP65 DIN EN 60529

Material:

Gehäuse: PC V-0

Material PC V-0 ist flammwidrig, selbstverlöschend und geeignet für den Einsatz im Außenbereich (f1-Listung nach UL 746C)

Dichtung: TPE

Details siehe „Technische Informationen“.



Gehäusegrößen

BL 704015...

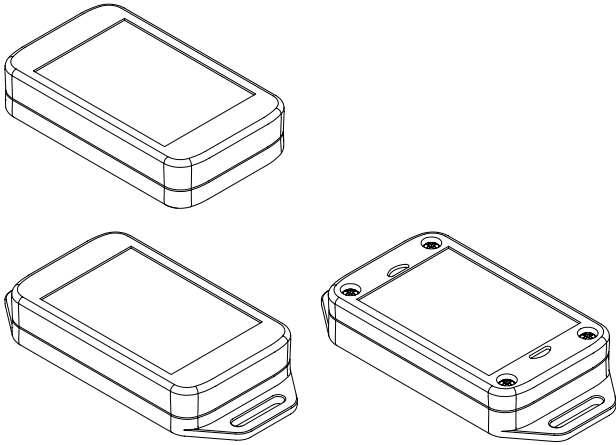

BL 704020...

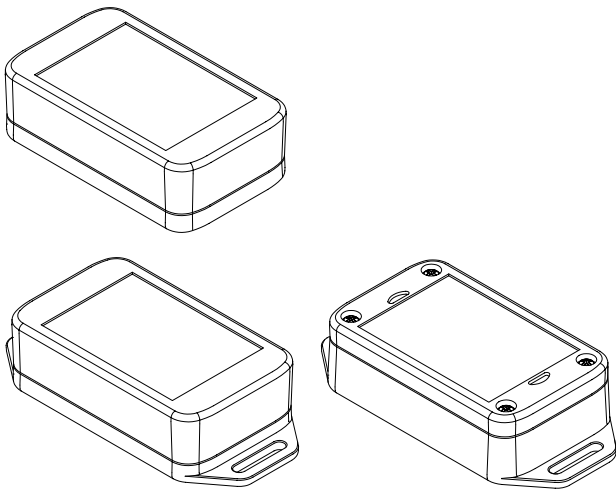

BL 704025...

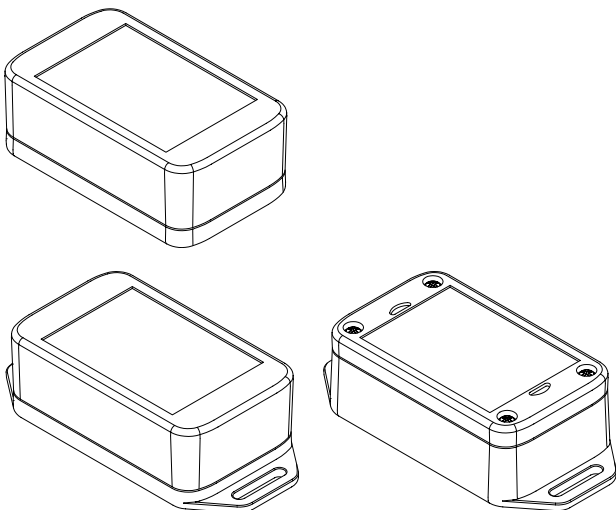

Bauvarianten

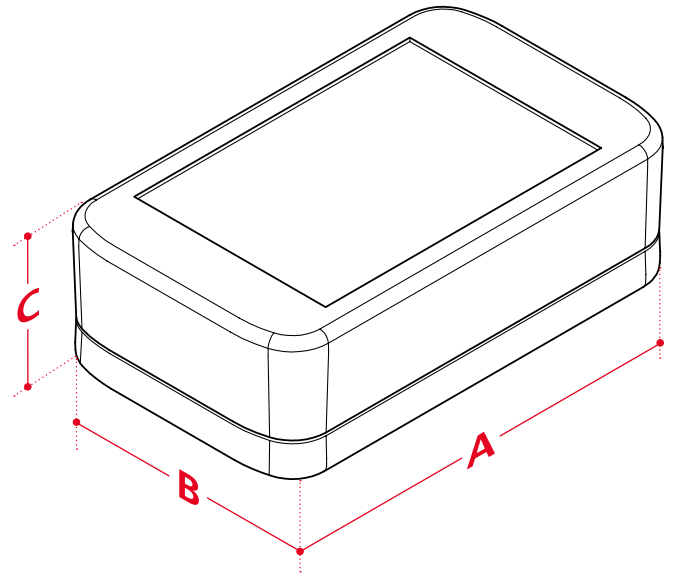

Deckelbefestigung unten (BL...)

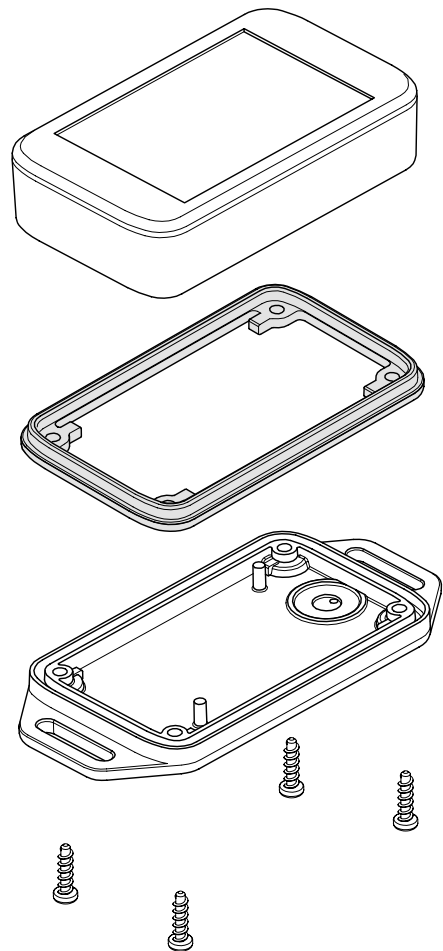



BOPLA

A Phoenix Mecano Company

BoLink

Druckausgleichsmembrane DAE

- 1 Gehäuse durchbohren
- 2 Druckausgleichsmembrane einsetzen

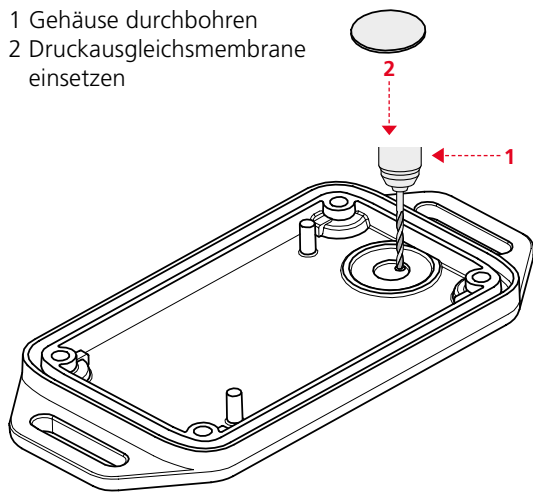

Deckelbefestigung oben (BL...DO)

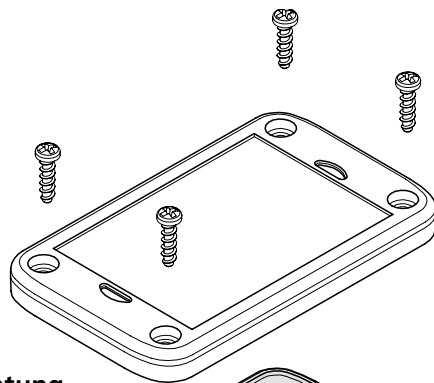

Designdichtung

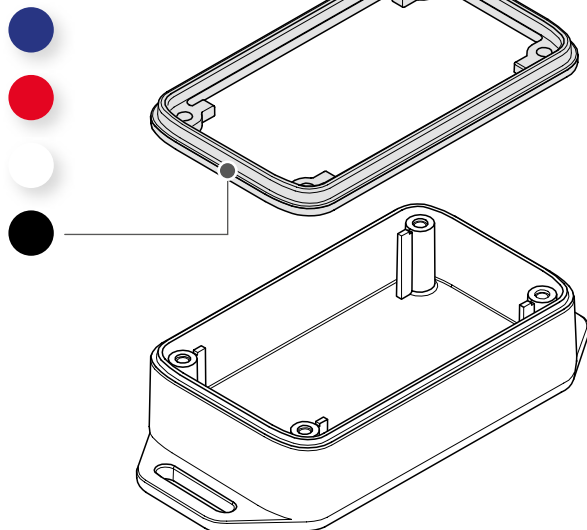

Abmessungen

Modell	A	B	C
BL 704015...	70.4	42.4	15.5
BL 704020...	70.9	42.9	22
BL 704025...	71.2	43.2	26

Zubehör



Druckausgleichsmembrane D11



Designdichtung, IP65

Produktvorteile



Circum ist ein designorientiertes Elektronikgehäusesystem, das neben der Standardausführung (F / F-FP) auch als Pultversion (P / P-FP) oder für die Wand-/Schalttafelmontage (F-NG) zur Verfügung steht.



Die Gehäuseschrauben verschwinden unter Abdeckblenden, die in unterschiedlichen Farben erhältlich sind. So lassen sich zusätzliche farbliche Designakzente setzen.

Abhängig von der Einbausituation können Versionen mit integrierten Frontplatten (C...F / P) oder eingesteckten Frontplatten (C...F-FP / P-FP) gewählt werden.



Eine Wandmontage der Varianten F und F-FP ist mit den Wandlaschen möglich. Diese lassen sich wahlweise in zwei verschiedenen Positionen montieren.



Die Schalttafel-Variante kann mittels eines Montagerahmes auch an der Wand befestigt werden.



Quick-Finder:
www.bopla.de/93

Anwendungsbeispiele



**Farbton:**

● Graphitgrau, ähnlich RAL 7024

● Achatgrau, ähnlich RAL 7038

Sonderfarben auf Anfrage

Schutzart:

IP40 / DIN EN 60529

Material:

Gehäuse: ABS

Details siehe „Technische Informationen“.



Gehäusegrößen

C 1435 F(-FP)

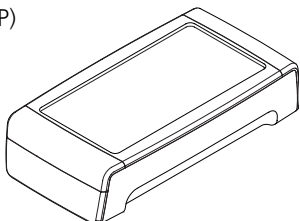

C 1435 P

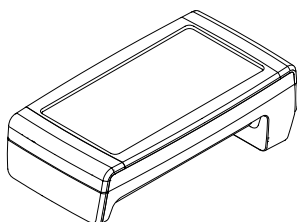

C 1435 F-NG

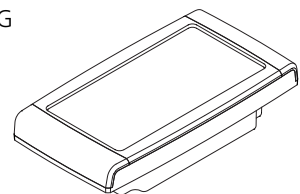

C 1440 F(-FP)

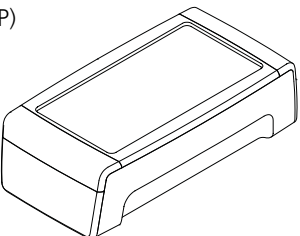

C 1735 F-NG

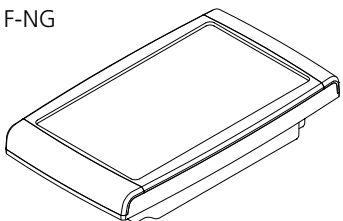

Bauvarianten

C...F
 mit integrierter Frontplatte

Farbvarianten

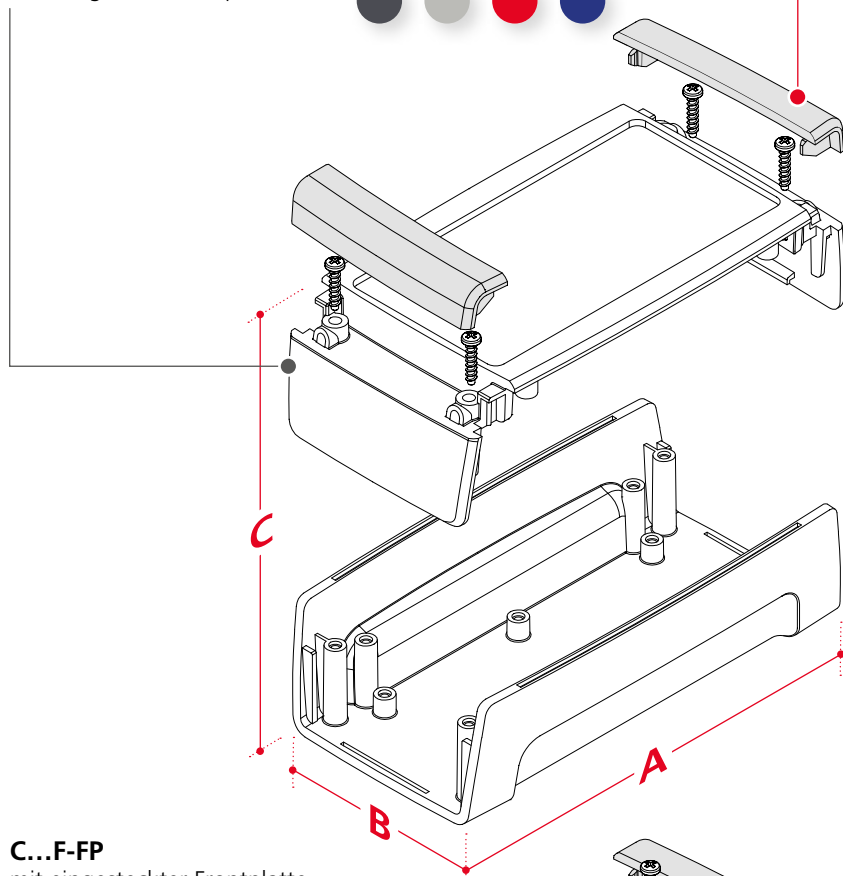

C...F-FP
 mit eingesteckter Frontplatte

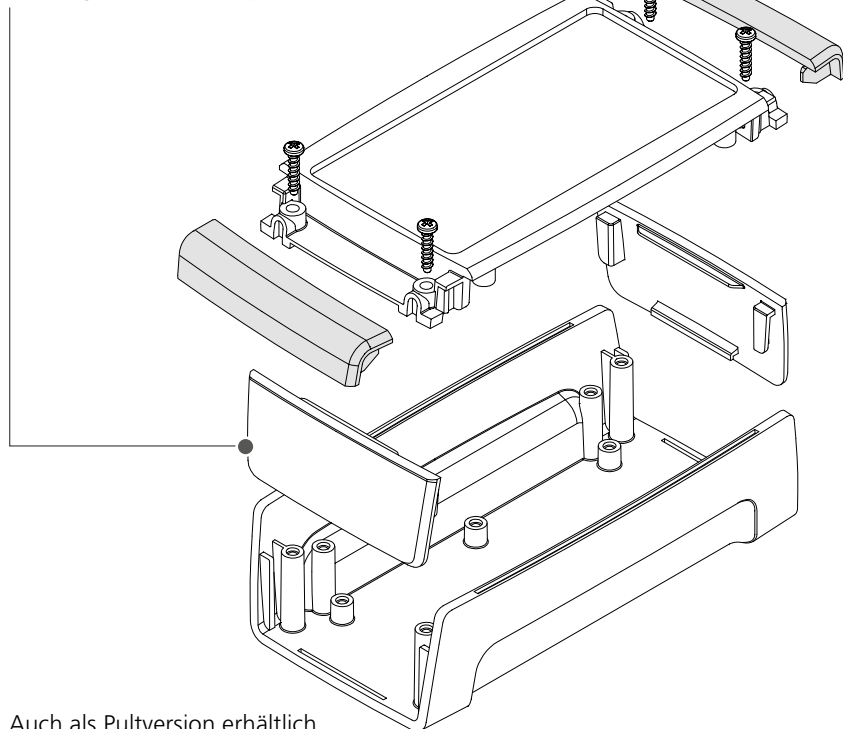

Auch als Pultversion erhältlich.

Circum

Pultgehäuse mit integrierter Frontplatte

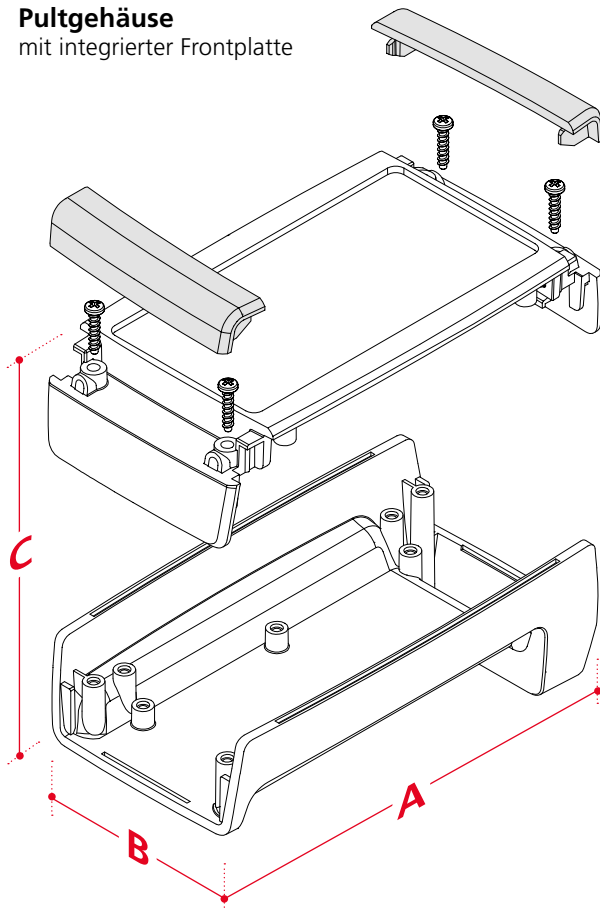

Schalttafel-Einbaugehäuse mit Wandrahmen

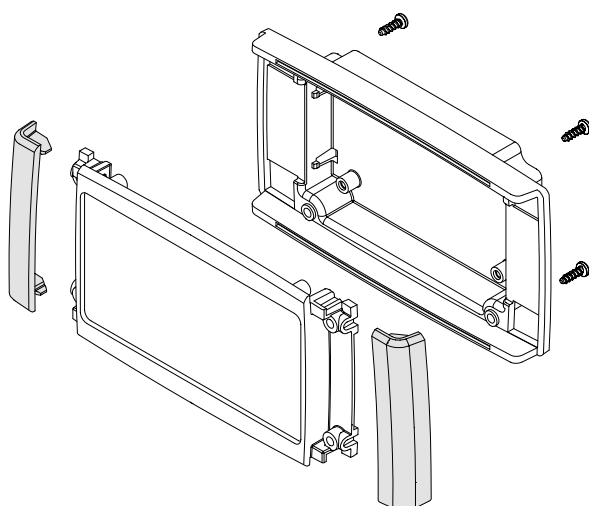

Abmessungen

Modell	A	B	C
C 1435 F(-FP) / P(-FP)	145.3	74.7	34
C 1435 F-NG	141.4	74.7	15
C 1440 F(-FP)	147	74.7	42
C 1735 F-NG	166.4	95.7	15

Zubehör



Abdeckblenden



Wandlaschen für C...F / C...F-FP

 Wandrahmen für die Aufputz-
montage der F-NG-Ausführung

Produktvorteile

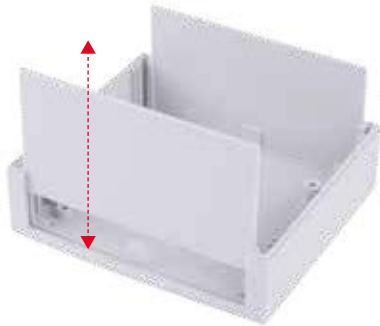

Quick-Finder:
www.bopla.de/26

Durch seine separat entnehmbaren Frontplatten – wahlweise aus Kunststoff oder Aluminium – lässt sich Unimas besonders komfortabel modifizieren.



Verdeckt angeordnete („unsichtbare“) Schrauben auf der Gehäuseunterseite.



Schnelles Öffnen und Schließen mit nur zwei Schrauben.



Einschubmöglichkeiten für vertikale Leiterplattenmontage.



Bei entsprechender Auslegung ist einschraublose Verrastung der Leiterplatten möglich. Leiterplattenmontage im Unter- und Oberteil.



Farbton:

● Lichtgrau, ähnlich RAL 7035

Sonderfarben auf Anfrage

Schutzart:

IP40 / DIN EN 60529

Material:

Gehäuse: PS (Polystyrol)

Details siehe „Technische Informationen“.



Gehäusegrößen

U 85

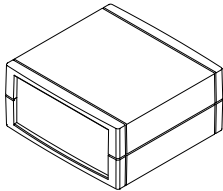

U 110

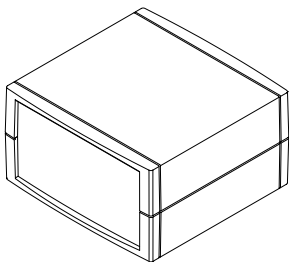

U 135

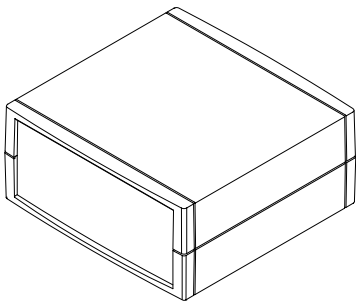

U 160

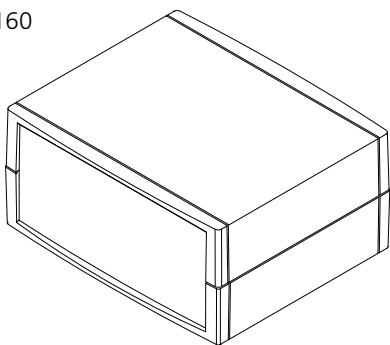

Bauvarianten

Frontplatten
separat einschiebbar

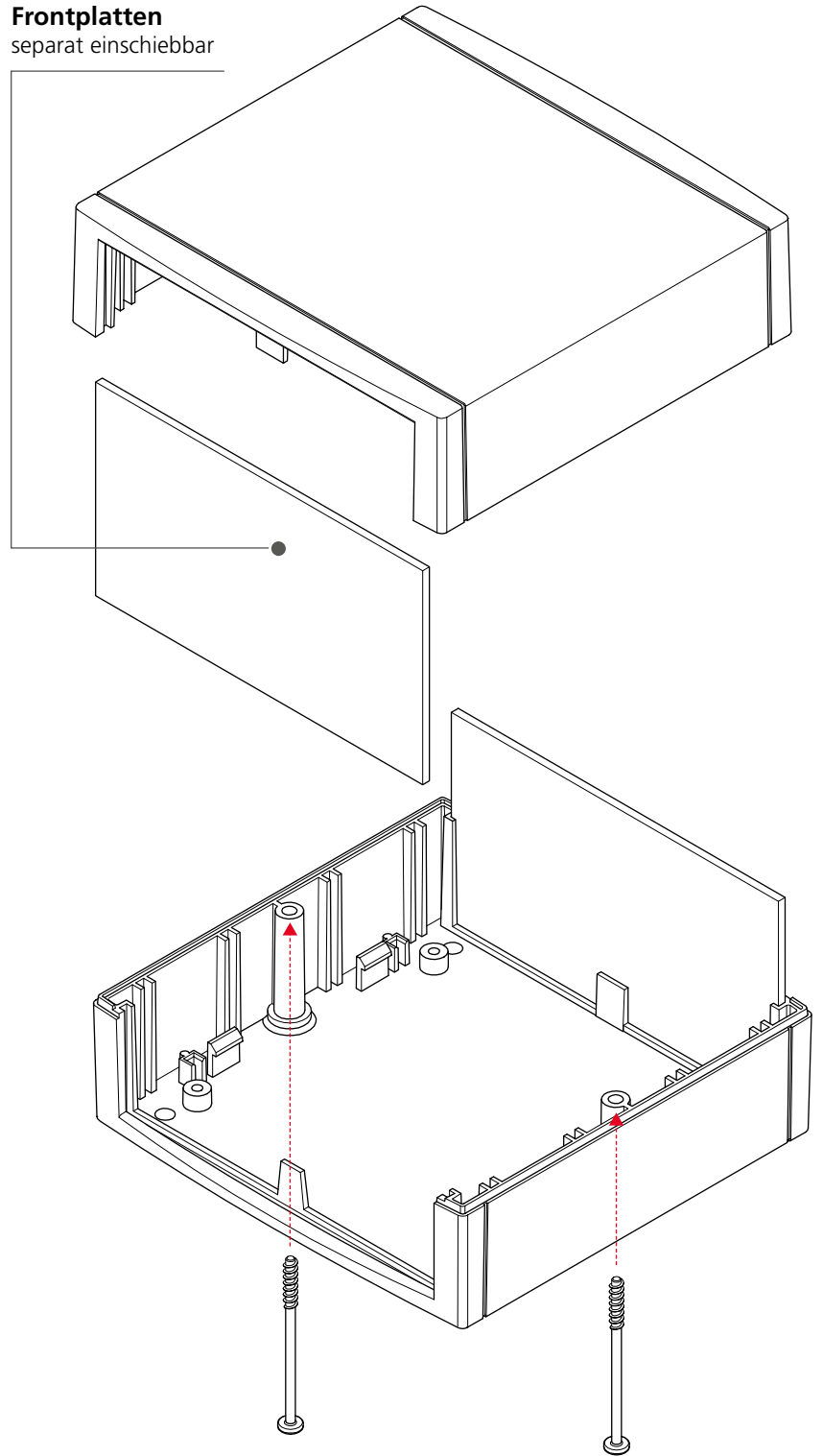

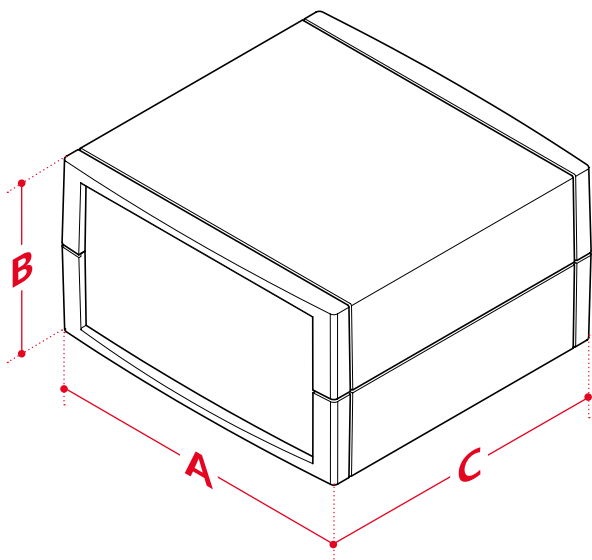

Abmessungen

Modell	A	B	C
U 85-7035	85	40	81
U 110-7035	110	60	107
U 135-7035	135	60	132
U 160-7035	160	75	133

Zubehör



GummifüÙe



Schraubenabdeckungen

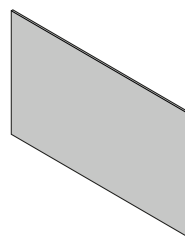

Frontplatten, Aluminium

Produktvorteile



Die Steckergehäuse sind aus flammwidrigem Kunststoff gefertigt, IP 40 geschützt und haben die Informationsprüfung VDE 0624/IEC 884 bestanden.



Quick-Finder:
www.bopla.de/43



Es sind sowohl Ausführungen mit als auch ohne Erdung erhältlich.



Ein komfortabler Zugang zur Elektronik wird dank der Halbschalen-Technik ermöglicht.



Weitere Varianten, Länderausführungen, Farben und Gehäusehöhen sind auf Anfrage lieferbar.



Das Oberteil ist auch um 180° gedreht montierbar. Der Einbauraum sowie die Betriebslage können so optimal genutzt werden.



BOPLA

A Phoenix Mecano Company

Elesett | Eletec



Farbton:

● Verkehrsweiss, ähnlich RAL 9016

Sonderfarben auf Anfrage

Schutzart:

IP40 / DIN EN 60529

IP20 / DIN EN 60529 mit Schutzkontakt-Steckdose

Material:

Gehäuse: PC/ABS-Blend, flammwidrig UL 94 V-0

Details siehe „Technische Informationen“.



Gehäusegrößen Elesett

ESO 1250 E
 ESU 1200

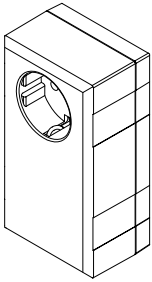

ESO 1250 E
 ESU 1200 E/CEE

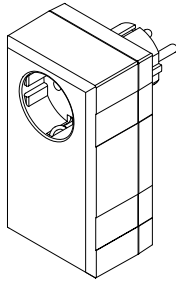

ESO 1250
 ESU 1200 E/CEE

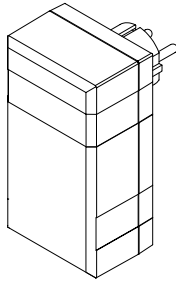

Gehäusegrößen Eletec

SE 420 EU

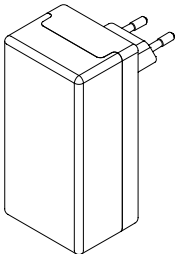

SE 420 E/CEE

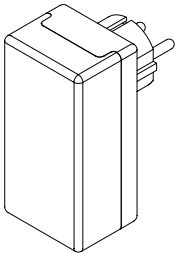

SE 430 E/CEE

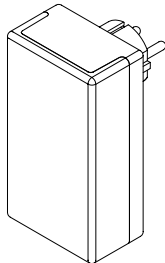

SE 435 E/CEE

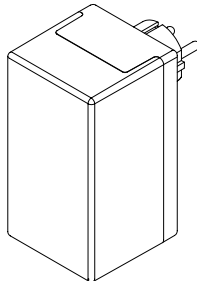

SE 432 DE

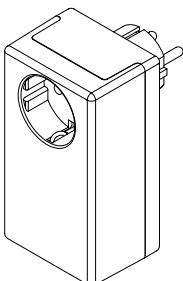

SE 435 DE

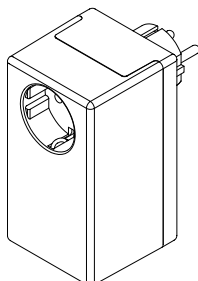

Bauvarianten

Elesett

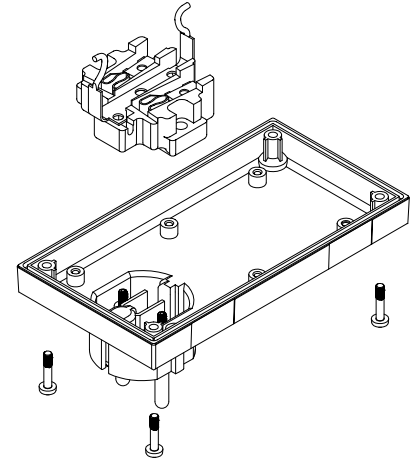
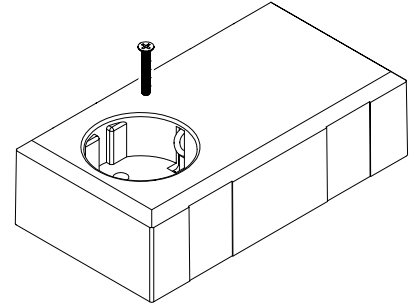
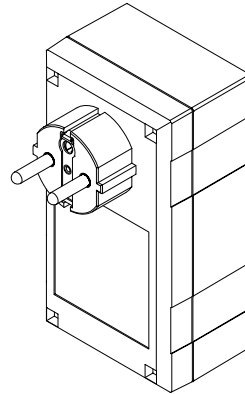

Eletec

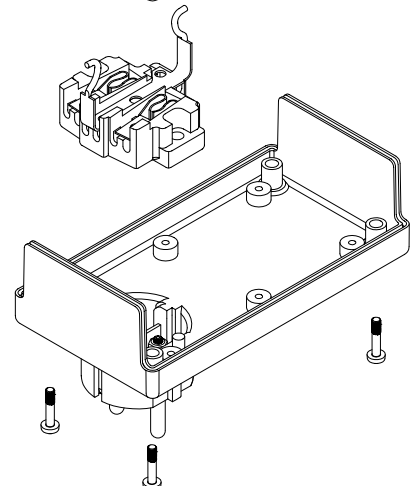
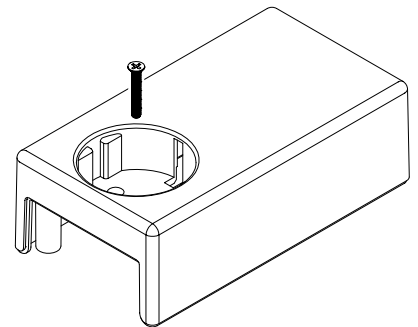
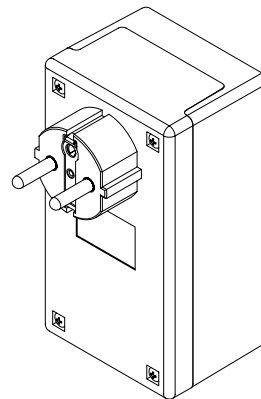



BOPLA

A Phoenix Mecano Company

Elesett | Eletec

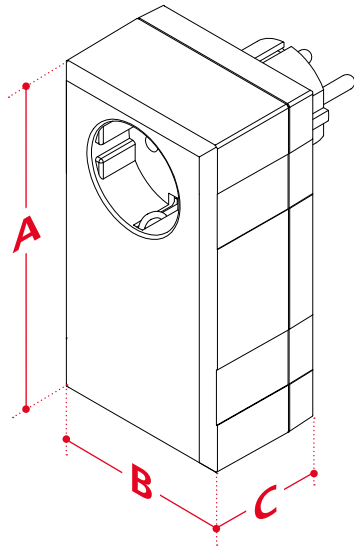

Abmessungen Elesett

Modell	A	B	C
ESO / ESU 1250...	125	67	50

Abmessungen Eletec

Modell	A	B	C
SE 420 EU	100	50	40
SE 430 E/CEE	120	65	40
SE 432 DE	120	65	50
SE 435 DE	120	65	66
SE 435 E/CEE	120	64	66

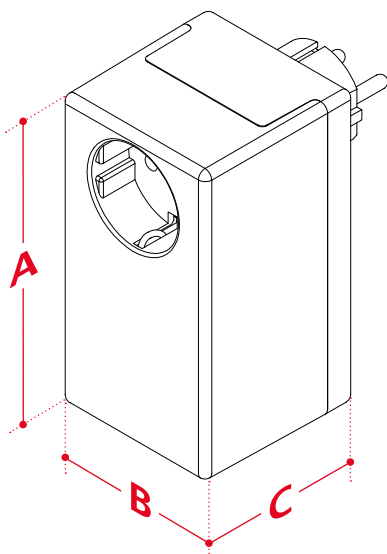

Produktvorteile



Durch die am Unterteil angespritzten Frontpanel kann der Deckel abgenommen werden, ohne die Elektronik demontieren zu müssen.



Es stehen zahlreiche Deckelvarianten zur Verfügung, mit denen die Themen Folientastatur und Lüftung auf die Anwendung abgestimmt werden können.



Durch eine Verschraubung von unten sind in der Anwendung keine störenden Schrauben sichtbar.



Die Variante „Universal“ besteht aus zwei identischen Halbschalen, die einfach miteinander verrastet werden.



Ein optional nachrüstbarer Schnellverschluss ermöglicht das Öffnen und Schließen des Gehäuses ohne Verschraubung. Dies ist eine perfekte Ergänzung zu den eingeformten Konturen für die Wandmontage.



Quick-Finder:
www.bopla.de/05

Anwendungsbeispiele



Element Universal



Farbton:

Oberteil:

● Lichtgrau, ähnlich RAL 7035

Unterteil:

● Graphitgrau, ähnlich RAL 7024

Sonderfarben auf Anfrage

Schutzart:

Geschlossen: IP40 / DIN EN 60529

Mit Lüftungsschlitzen: IP30 / DIN EN 60529

Material:

Gehäuse: PS (Polystyrol)

Details siehe „Technische Informationen“.



Gehäusegrößen Element

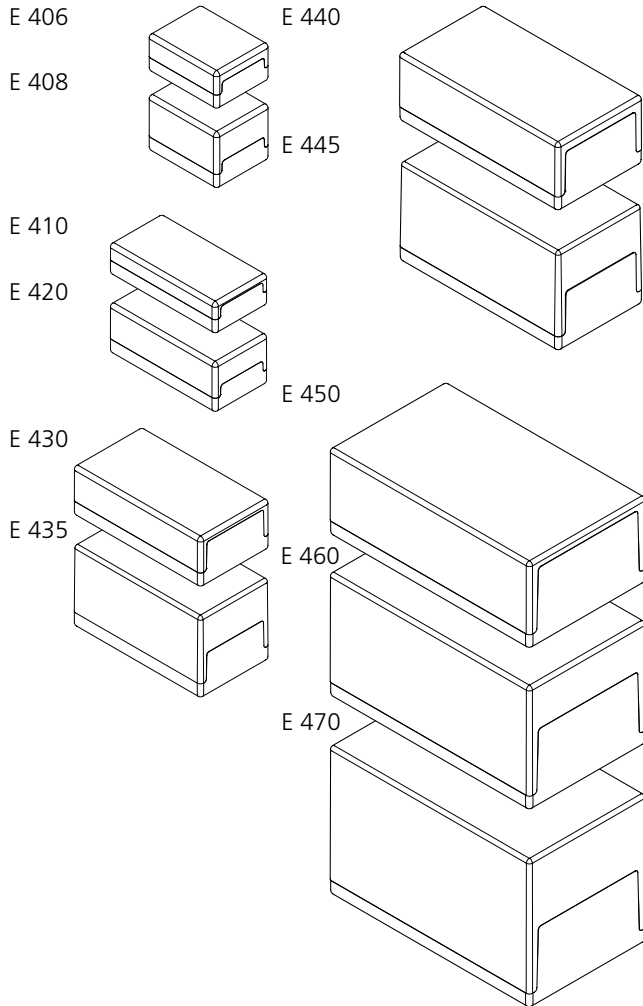

Bauvarianten Element

E...F

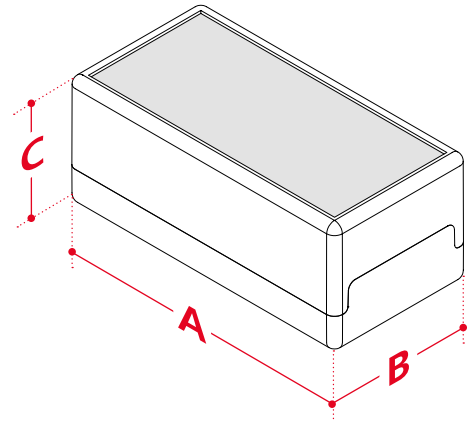

E...VL

E...FVL

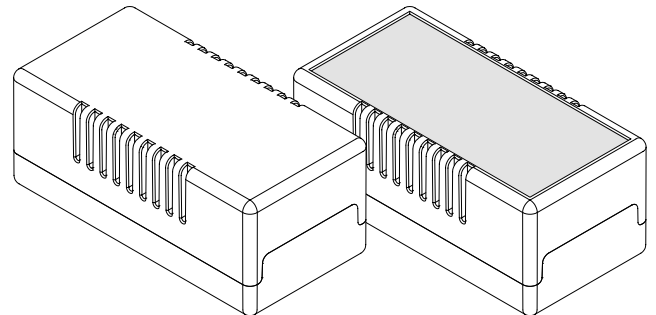

Gehäusegrößen Universal

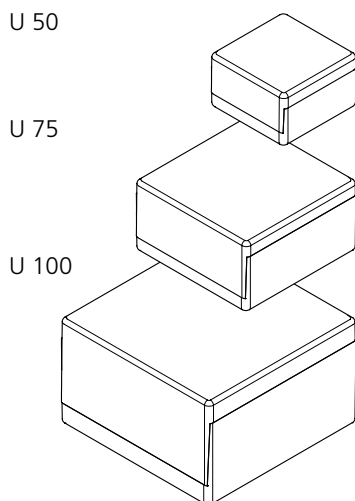

Bauvariante Universal

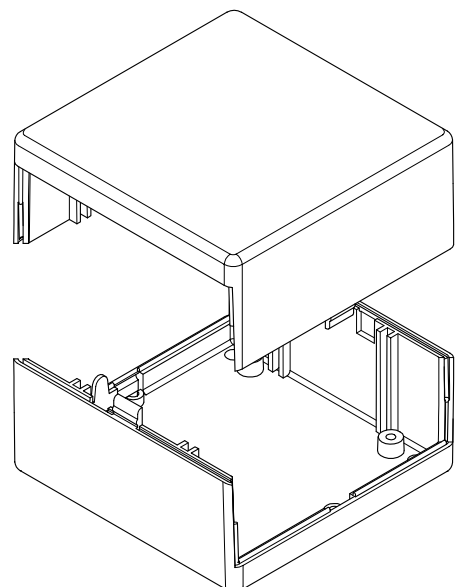

Element Universal

Schnellverschluss

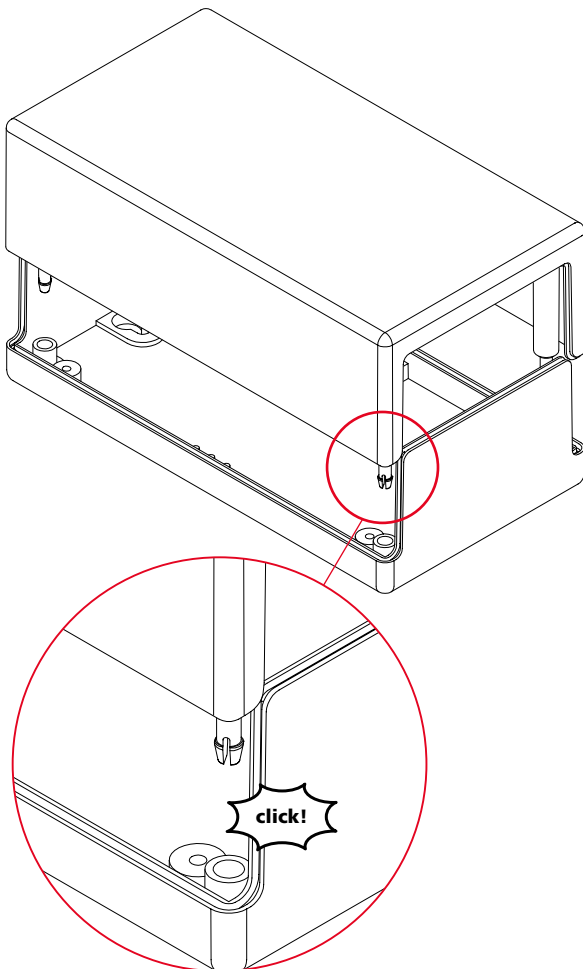

Abmessungen Element

Modell	A	B	C
E 406	65	50	30
E 408	65	50	45
E 410	100	50	25
E 420	100	50	40
E 430	120	65	40
E 435	120	65	65
E 440	150	80	55
E 445	150	80	80
E 450	188	110	70
E 460	188	110	100
E 470	188	110	120
E 434 S*	188	110	40
E 430 A**	120	65	40

S* Gehäuse mit Schnappverschluss

A** Gehäuse mit Frontplatte

Zusätzliche Varianten

Modell	VL	F	FVL
E 406	✓	✓	
E 408			
E 410		✓	✓
E 420		✓	✓
E 430		✓	
E 435			
E 440	✓	✓	
E 445			
E 450	✓	✓	✓
E 460			
E 470			

Abmessungen Universal

Modell	A	B	C
U 50	50	50	30
U 75	75	75	40
U 100	100	100	60

Zubehör



Schnellverschluss

Montageplatten in diversen Ausführungen